

BATTERYstart 300



El BATTERYstart300 es un arrancador compacto de litio y cobalto LiCoO₂ para vehículos pequeños y medianos de 12V con motores de gasolina de hasta 6L y motores diesel de 3L. Más pequeño en tamaño que la mayoría de los típicos arrancadores, el BATTERYstart300 es una solución compacta sin comprometer la potencia. Incluye pinzas de seguridad inteligentes para mantener al usuario y al vehículo seguros con protección de polaridad inversa, anti-picos y cortocircuito. Incluye una luz LED brillante y una función depowerbank, que le permite cargar dispositivos electrónicos en movimiento - sólo tiene que conectar un cargador USB y el banco de energía se activará.

Hoja de datos de producto

Datos técnicos

Información de producto

Aplicación (Categoría y producto específico)	Lithium Starter
Eficiencia	Better
Tam. motor gasolina recomendado (hasta)	6 l
Tamaño motor diesel recomendado (hasta)	3 l
Tomas USB 2.1A	2
Conexión de la toma de corriente de 12 V	n/a

Información general del producto

Referencia para pedido	OBSL300
------------------------	---------

Datos eléctricos

Amperios de arranque	300
Pico de amperios	1500

Physical Attributes & Dimensions

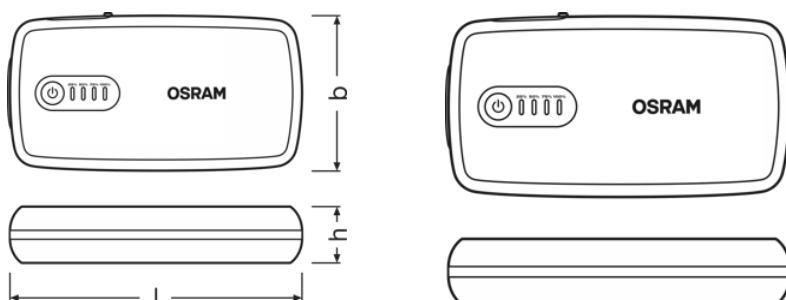

Largo	168.0 mm
Ancho	88.0 mm
Alto	33.0 mm

Datos adicionales del producto

Tipo de batería	LiCoO2
Capacidad de la batería	13000 mA
Charging Type	Micro-USB
Tiempo de carga	3 hr
Función powerbank	Sí

Hoja de datos de producto

Información medioambiental y regulatoria





Information according Art. 33 of EU Regulation (EC) 1907/2006 (REACH)	
Lista de candidatos Sustancia 1	Lead
Nº CAS de la sustancia 1	7439-92-1
Instrucción de uso seguro	La identificación de la sustancia de la lista de sustancias candidatas es suficiente para permitir el uso seguro del artículo.
Nº de declaración en la base de datos SCIP	ada11f03-1c52-4c49-9f3f-4ab9687039c7

Logistical Data

Código del producto	Descripción del producto	Unidad de embalaje (Piezas/unidad)	Dimensiones (largo x ancho x alto)	Volúmen	Peso bruto
4052899620483	BATTERY start 300	Estuche de cartón 1	214 mm x 132 mm x 96 mm	2.71 dm ³	848.00 g
4052899620568	BATTERY start 300	Embalaje de envío 4	282 mm x 232 mm x 224 mm	14.65 dm ³	3752.00 g

El código del producto mencionado describe la unidad más pequeña de la cantidad que se puede pedir. Una unidad de envío puede contener uno o más productos individuales. Al cursar un pedido, introduzca la cantidad de la unidad de envío o su múltiple.

Descarga datos

Fichero	
	User instruction BATTERYstart
	Movie application BatteryStart How to Video (ITA)
	Movie application BatteryStart How to Video (EN)
	Product movie OSRAM BATTERYstart 300 Product Video (EN)

Aviso legal

Consejo de aplicación:

Para obtener información más detallada sobre la aplicación y los gráficos, consulte la hoja de datos del producto.

Consejos de aplicación

Para más información detallada sobre la aplicación y gráficos vea la hoja de datos del producto.

Hoja de datos de producto

Aviso

Sujeto a cambios sin aviso. Excepto errores y omisiones. Asegúrese de utilizar la emisión más reciente.

OSRAM